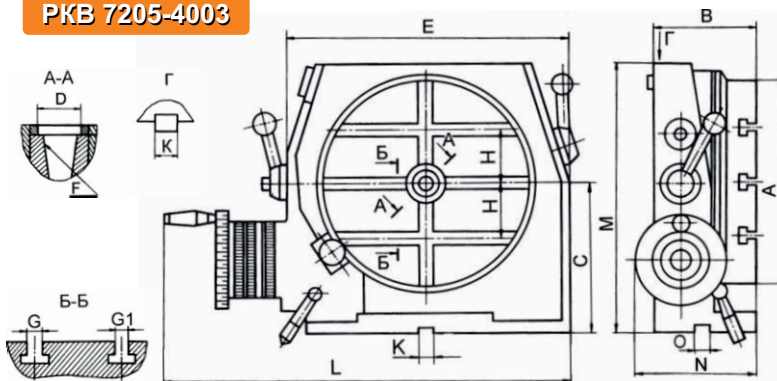

PKB 7205-4003

Стол предназначен для установки и закрепления деталей или приспособлений на металлорежущих станках.

Привод стола осуществляется вручную ручкой маховика.

Класс точности стола - П или Н,

Цена деления шкалы лимба - 1 мин,

Цена деления шкалы планшайбы - 1 градус,

Передаточное отношение червячной пары 1:90.

Модель	Значения, мм														Масса, кг
	A	B	C	D	F	G	G ₁	H	K	E	M	L	N	O	
PKB 7205-4003	Ø250	113	200	Ø40H7	KM4	12H8	12H11	63	14H8	306	338	495	140	14H8	54

Наименование отклонения		Допуски, мкм для столов классов точности Н и П с планшайбой, мм			
		250		400	
		Н	П	Н	П
Плоскостность рабочей поверхности планшайбы		16	10	20	12
Торцовое биение рабочей поверхности планшайбы		20	12	25	16
Параллельность рабочей поверхности планшайбы к основанию стола		20	12	25	16
Радиальное биение центрального отверстия	у торца планшайбы	12	8	16	10
	на расстоянии, мм	20/75	12/75	25/100	16/100
Степень точности конуса по ГОСТ 2848-75		AT7	AT6	AT7	AT6